



VENTAJAS COMPETITIVAS

Campana grupo filtrante con base en acero inoxidable de 76 cm de fácil limpieza embebida en el mueble de la cocina creando un ambiente elegante cómodo y agradable.

Motor con tres velocidades de operación que garantiza una evacuación eficaz de vapores y olores.

Bombillos LED que proyecta en la zona de trabajo una luz adecuada y agradable.

Sistema de fácil acceso al interior de la campana para mantenimiento y limpieza.

Filtro atrapagrasa en aluminio con doble seguro.

Filtro de carbón activado textil que retiene los olores.

Control manual tipo push button, que permite seleccionar las diferentes velocidades de extracción y/o iluminación de manera independiente.

Uso de cocinas de 4 y 5 puestos con frente máximo de 76 cm.

CARACTERÍSTICAS DE PRODUCTO

Línea / Serie	Grupo filtrante 76 cm.
Referencia Industrial	1.4176.73
Código EAN	7705191023953
Tipo de aparato	Campana Grupo Filtrante
Acabado	Acero inoxidable (.73)
Tipo de extracción de los vapores	Interna / externa
Tensión de alimentación	120 V a.c.
Frecuencia eléctrica	50 / 60 Hz
Potencia eléctrica	178 W
Potencia iluminación	1.5 W c/u
Tipo de iluminación	LED
Iluminación	Dos (2) bombillos

Motores	Uno (1)
Velocidad del motor	Tres (3)
Capacidad de aspiración	750 m³/h
Diámetro ducto	150 mm
Filtro carbón activado	Uno (1) textil de carbón activado.
Filtro atrapagrasas	Un (1) malla de aluminio lavable.
Dimensiones de empaque	80 cm x 37,5 cm x 33 cm (F x P x A) F = Frente P = Profundidad A = Altura
Peso neto	8,5 Kg
Peso bruto	10 Kg
Altura mínima de campana respecto a parrilla de cocina	65 cm

Dimensiones del producto

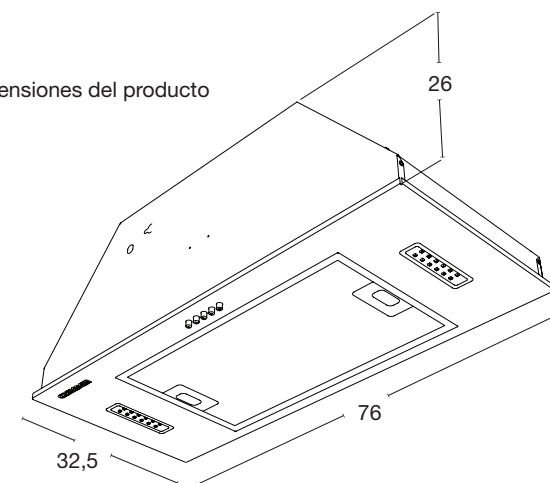

Medidas en cm

Para efectos de instalación por favor verifique el manual de usuario. Imágenes de referencia. El diseño y especificaciones sujetas a cambios sin previo aviso