



VENTAJAS COMPETITIVAS

Campana con frente en vidrio templado y cuerpo en acero inoxidable de 80 cm de fácil limpieza

Motor con tres velocidades de operación que garantiza una evacuación eficaz de vapores y olores

Control digital frontal tipo push button, con LED incorporado, que permite seleccionar las diferentes velocidades de extracción y la iluminación de manera independiente

Iluminación tipo LED de mayor duración, ahorro energético y amigable con el medio ambiente que proyecta en la zona de trabajo una luz adecuada y agradable

Filtros atrapagrasa en aluminio con marco y doble seguro fácil de montar y lavar

Filtro de carbón activado cuadrado tipo casete de fácil colocación, que retiene los olores propios de la cocción

Sistema de fácil acceso al interior de la campana para mantenimiento y limpieza

Uso en cocinas de 4 y 5 puestos con frente máximo de 76 cm

CARACTERÍSTICAS DE PRODUCTO

Línea / Serie	Isla
Referencia Industrial	1.4880.73
Código EAN	7707061666413
Tipo de aparato	Campana tipo isla
Acabado	Acero inoxidable (.73) - Cristal
Tipo de extracción de los vapores	Interna / externa
Tensión de alimentación	120 V a.c.
Frecuencia eléctrica	50 / 60 Hz
Potencia eléctrica	173 W
Potencia iluminación	1 W c/u
Tipo de iluminación	LED
Iluminación	Dos (2) lámparas
Potencia del motor	170 W

Motores	Uno (1)
Velocidad del motor	Tres (3)
Capacidad de aspiración	750 m³/h
Diámetro ducto	150 mm
Filtro carbón activado	Uno (1) GAC tipo casete cuadrado
Filtro atrapagrasas	Uno (1) Aluminio con marco y doble seguro, lavable
Dimensiones de empaque	88,0 cm x 60,6 cm x 47,0 cm (F x P x A) F = Frente P = Profundidad A = Altura
Peso neto	24,2 Kg
Peso bruto	28,1 Kg
Altura mínima de campana respecto a parrilla de cocina	65 cm

Dimensiones del producto

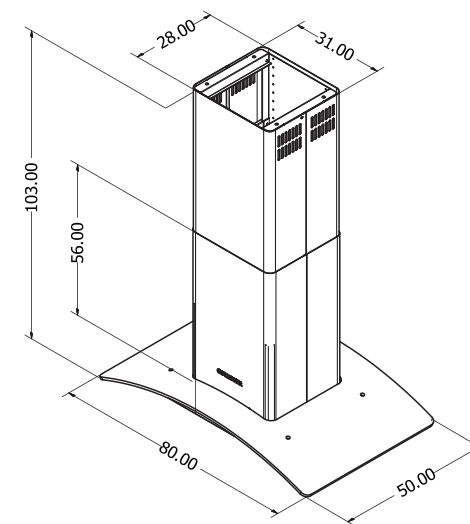

Medidas en cm

Para efectos de instalación por favor verifique el manual de usuario. Imágenes de referencia. El diseño y especificaciones sujetas a cambios sin previo aviso

CHALLENGER

Vigencia desde: febrero 12 de 2024