



VENTAJAS COMPETITIVAS

Campana con frente y cuerpo en vidrio templado color negro de fácil limpieza.

Motor con tres velocidades de operación que garantiza una evacuación eficaz de vapores y olores.

Control digital frontal tipo soft touch, con pantalla black LCD y temporizador, que permite seleccionar las diferentes velocidades de extracción y la iluminación de manera independiente.

Iluminación tipo LED de mayor duración, ahorro energético y amigable con el medio ambiente que proyecta en la zona de trabajo una luz adecuada y agradable.

Filtros atrapagrasa en aluminio con marco y seguro fácil de montar y lavar.

Filtro de carbón activado redondo tipo cartucho de fácil colocación, que retiene los olores propios de la cocción.

Sistema de fácil acceso al interior de la campana para mantenimiento y limpieza.

Sistema de ionización el cual genera un ambiente mas saludable.

Uso en cocinas de 2-5 puestos con frente de 60 y 76 cm max.

CARACTERÍSTICAS DE PRODUCTO

Línea / Serie	Península
Referencia Industrial	1.4964.20
	1.4974.20
Código EAN	7705191037479
	7705191037462
Tipo de aparato	Campana tipo península
Acabado	Cristal
Tipo de extracción de los vapores	Interna / externa
Tensión de alimentación	120 V a.c.
Frecuencia eléctrica	50 / 60 Hz
Potencia eléctrica	178 W
Potencia iluminación	1 W c/u
Tipo de iluminación	LED
Iluminación	Dos (2) lámparas

Motores	Uno (1)
Velocidad del motor	Tres (3)
Capacidad de aspiración	750 m³/h
Diámetro ducto	150 mm
Filtro carbón activado	Uno (1) GAC tipo casete cuadrado
Filtro atrapagrasas	Uno (1) Aluminio con marco y doble seguro, lavable
Dimensiones de empaque	88 cm x 60 cm x 47 cm (F x P x A)
	F = Frente P = Profundidad A = Altura
Peso neto	20,2 Kg (CX4964) 22,2 Kg (CX4974)
Peso bruto	23,5 Kg (CX4964) 25,5 Kg (CX4974)
Ionización	1W
Altura mínima de campana respecto a parrilla de cocina	50 cm al borde inferior del vidrio

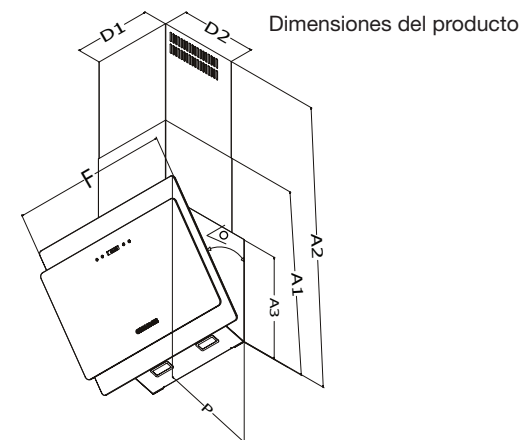

Dimensiones del producto

Dimensiones de campana tipo península								
Modelo	Frente (F)	Profundidad (P)	A1	A2	A3	D1	D2	∠
CX 4964	59,5	42	75,5	112	39	29,4	29,1	33°
CX 4974	75,5	42	75,5	112	39	29,4	29,1	33°

Medidas en cm

Para efectos de instalación por favor verifique el manual de usuario. Imágenes de referencia. El diseño y especificaciones sujetas a cambios sin previo aviso



Vigencia desde: octubre de 2022